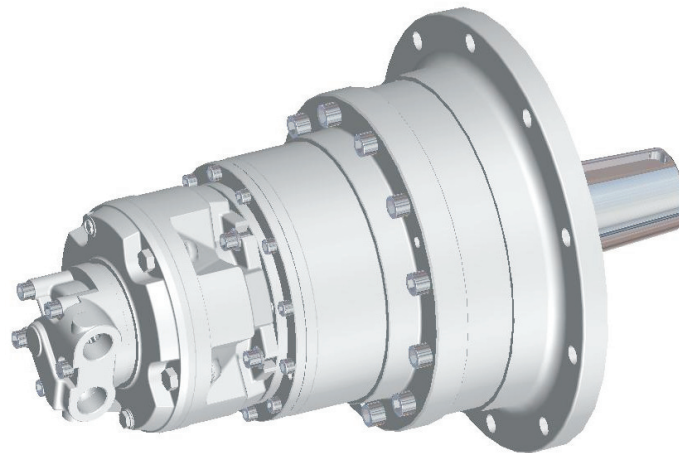

## GM1+GR328

**TABELLA DI PERFORMANCE**  
**PERFORMANCES TABLE**

## GM1+GR328

Reduction Ratio / Rapp. Riduzione		30.8:1									
Nominal Displacement / Cilindrata Nominale		3000	4000	4700	5300	6200	6800	7500	8900	9700	
Displacement / Cilindrata	[cc/rev]	3034	3963	4741	5299	6193	6827	7493	8917	9676	
Specific Torque / Coppia Specifica	[Nm/bar]	48.3	63.1	75.5	84.3	98.6	108.7	119.3	141.9	154.0	
Peak Pressure / Pressione di Picco	[bar]	370*	285*	240*	210*	180*	160*	150*	125*	115*	
Max Torque / Max Coppia	[Nm]	18000									
Max Speed / Massima Velocità	[rpm]	30	30	30	30	25	25	25	20	20	
Peak Power / Potenza di Picco	[kW]	48									
Reduction Ratio / Rapp. Riduzione		22:1									
Nominal Displacement / Cilindrata Nominale		2200	2800	3400	3800	4400	4900	5300	6400	6900	
Displacement / Cilindrata	[cc/rev]	2167	2831	3387	3785	4423	4877	5352	6370	6912	
Specific Torque* / Coppia Specifica*	[Nm/bar]	34.5	45.1	53.9	60.2	70.4	77.6	85.2	101.4	110.0	
Peak Pressure / Pressione di Picco	[bar]	425	400	330*	300*	250*	230*	210*	180*	160*	
Max Torque / Max Coppia	[Nm]	18000									
Max Speed / Massima Velocità	[rpm]	45	45	45	40	40	30	30	30	30	
Peak Power / Potenza di Picco	[kW]	48									

\* Peak pressure limitation due to output torque limit of 18000 Nm

\*Pressione di picco limitata per la massima coppia ammissibile di 18000 Nm

Approximative weight	200	[kg]	Peso Approssimativo	200	[kg]
Motor casing oil capacity	1	[lit]	Capacità olio corpo motore	1	[lit]
Gearbox oil capacity	3,5	[lit]	Capacità olio riduttore	3,5	[lit]
Max casing Pressure	1	[bar] (peak)	Pressione max in carcassa	1	[bar] (picco)
	5	[bar] (continuous)		5	[bar] (continuo)
<b>Note:</b>			<b>Note:</b>		
For higher pressure please consult SAI Tech. Dept.			Per pressioni più elevate consultare l'Ufficio Tecnico SAI		
Max speed is to be revised according to distributor's and valves' flow capability			La velocità massima è da correggere in funzione della portata del distributore e delle valvole		

## DIMENSIONI D'INGOMBRO DIMENSIONAL DRAWING

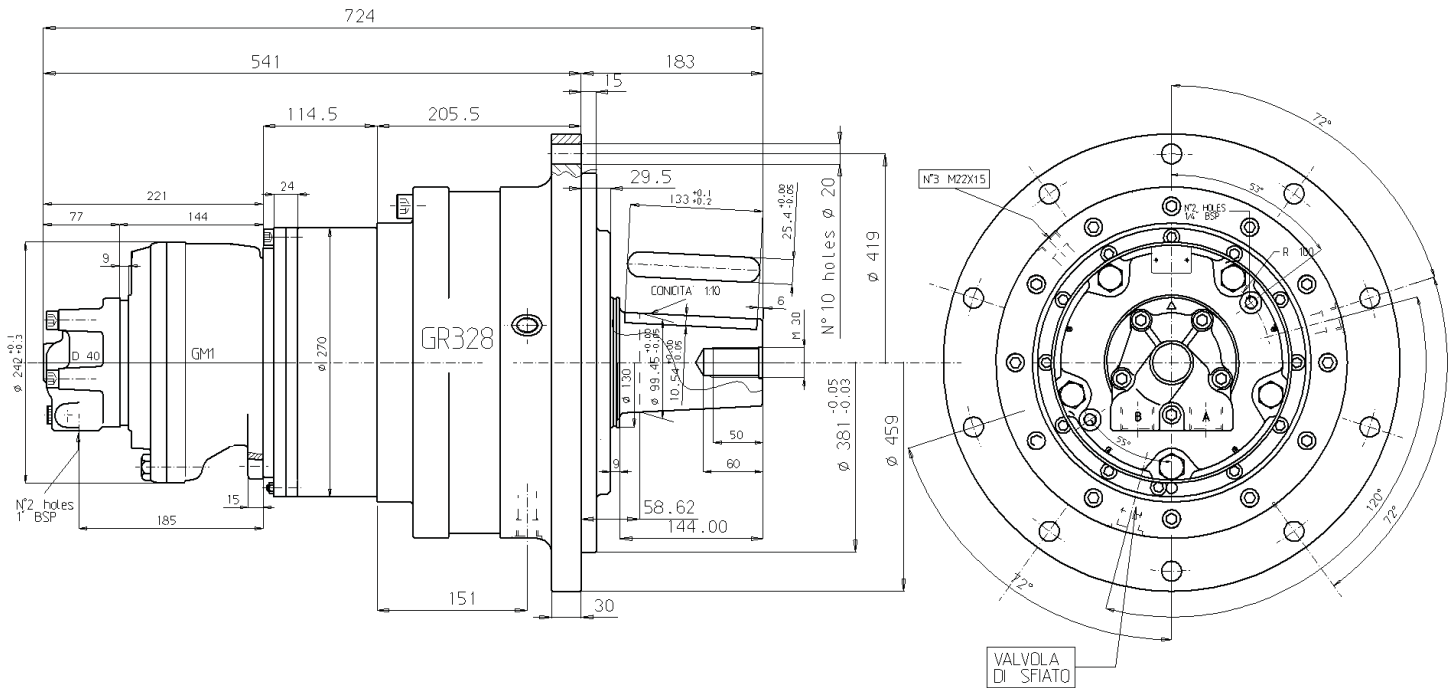

## PRODUCT COMPONENTS

- GR328 Gearbox
- GM1 Hydraulic motor serie
- Standard fitting with D40